

平成27年度 天皇杯・皇后杯大会筑豊ブロック予選結果

1 期 日 平成27年6月14日(日) 開始時間9:30(開館 8:30)

2 会 場 男子・女子ともに田川高等学校(A・Bコート)

3 試合方法 前回(全国総体)の上位2チーム(推薦)を除くトーナメント戦
 県大会出場は前回大会上位2チームと今回の各パート1位チーム

※ 推薦チーム

男子 直方 近大福岡 女子 直方 飯塚

4 組合せ

男 子 (試合球 モルテン)

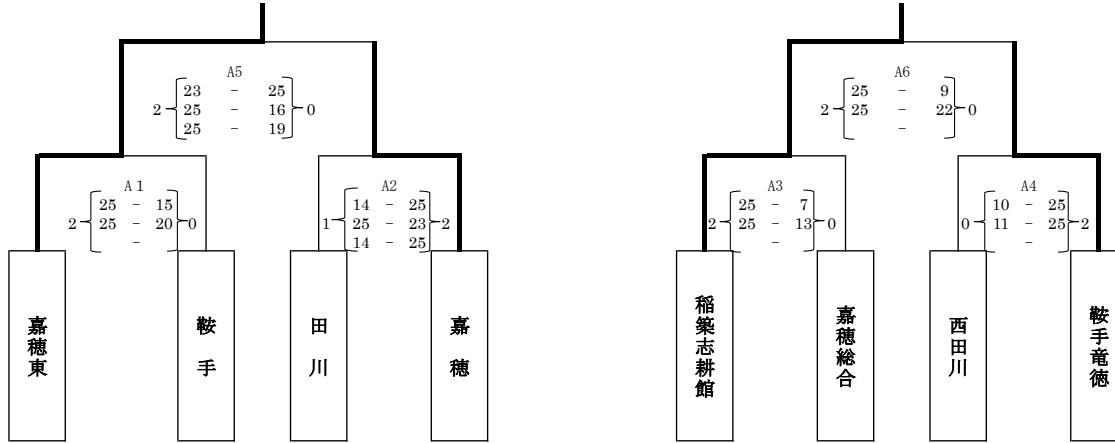

女 子 (試合球 ミカサ)

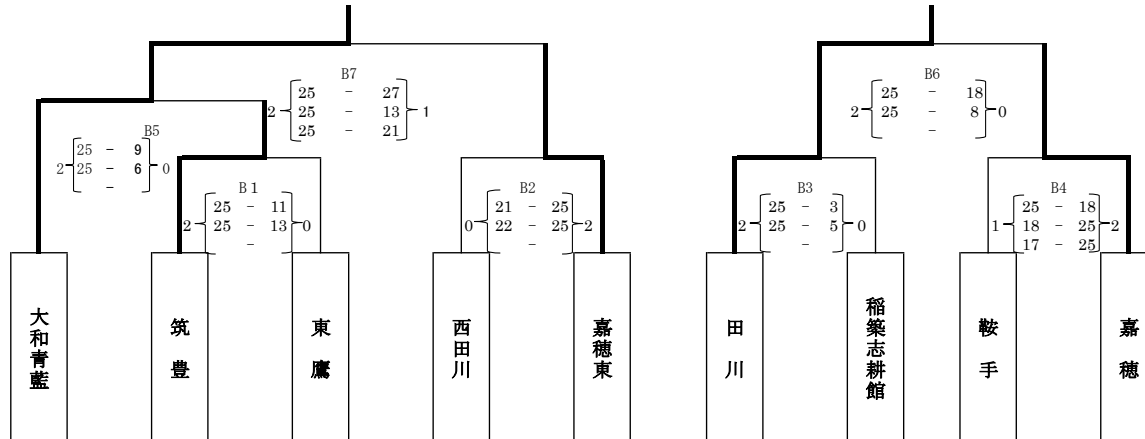

天皇杯・皇后杯全日本バレーボール選手権大会 福岡県中部地区ラウンド (男子)

期 日 平成27年 6月13日(土)・14日(日)

会 場 6月13日: a・bコート 宗像高校 c・dコート 筑紫丘高校 9:00プロトコール
6月14日: A・Bコート 新宮高校 9:00プロトコール

使用球: モルテン

推薦出場校 東福岡高校・九州産業高校・福大大濠高校・筑紫台高校・城南園高校・九産大九州・福岡工業高校・香椎高校

最終順位

1	東 福 岡 高 校
2	九 州 産 業 高 校
3	福 大 大 濠 高 校
4	筑 紫 台 高 校
5	城 南 高 校
6	九 産 大 九 州 高 校
7	福 岡 工 業 高 校
8	香 椎 高 校
9	宗 像 高 校
10	沖 学 園 高 校
11	新 宮 高 校
12	筑 紫 丘 高 校
13	筑 紫 丘 高 校

※ 第3試合(網掛け)は、第1試合のラインズマン・得点・IPをお願いします。
 ※ 第2試合目のチームは8時、第1試合目のチームは8時30分よりコート使用。
 ※ 各チームとも、会場校に迷惑を掛けないようお願いいたします。
 ※ エントリー変更は9時までに変更してください。(6月13日のみです)
 ※ 東福岡高校は九州ラウンド推薦出場のため、今年度は13位まで決定する。

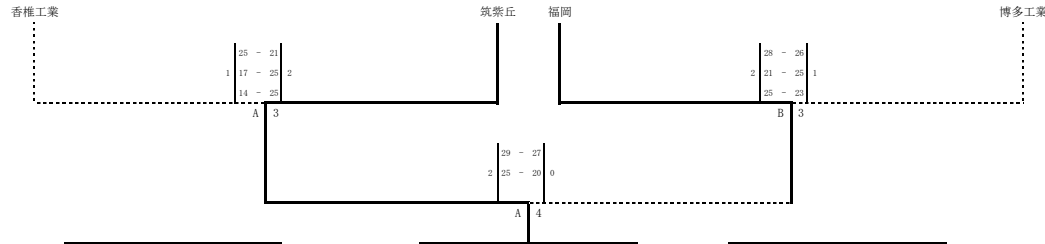

宗像

筑紫

筑紫丘

新宮

沖学園

13位決定

6月14日

新宮会場

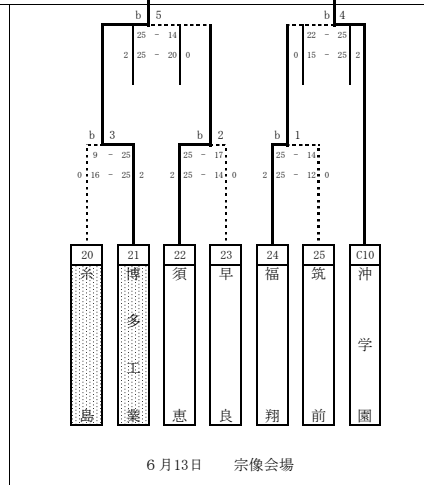
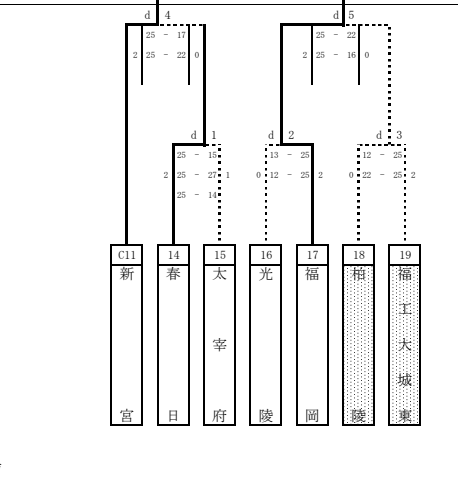
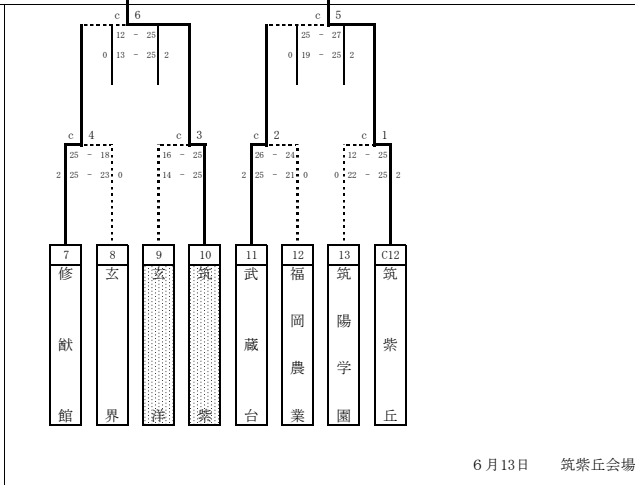
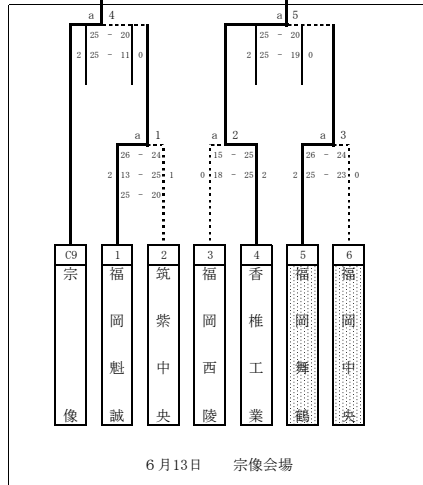

天皇杯・皇后杯全日本バレーボール選手権大会 福岡県中部地区ラウンド (女子)

期 日 平成27年6月13日(土)・14日(日)

会 場 6月13日: a・bコート 玄洋高校 c・dコート 須恵高校 9:00プロトコール

使用球: ミカサ

6月14日: A・Bコート 柏陵高校 9:00プロトコール

推薦出場校 純真高校・福工大城東高校・博多女子高校・香椎高校・城南高校・筑陽学園高校・筑紫学園高校・福翔高校

最終順位

1	純真高校
2	福工大城東高校
3	博多女子高校
4	香椎高校
5	城南高校
6	筑陽学園高校
7	筑紫学園高校
8	福翔高校
9	福岡中央高校
10	第一薬科高校
11	東海第五高校
12	春日高校

※ 11位・12位は抽選

※ 第3試合(網掛け)は、第1試合のラインズマン・得点・IFをお願いします。
 ※ 第2試合目のチームは8時、第1試合目のチームは8時30分よりコート使用。
 ※ 各チームとも、会場校に迷惑を掛けないようお願いします。
 ※ エントリー変更は9時までに変更してください。(6月13日のみです)

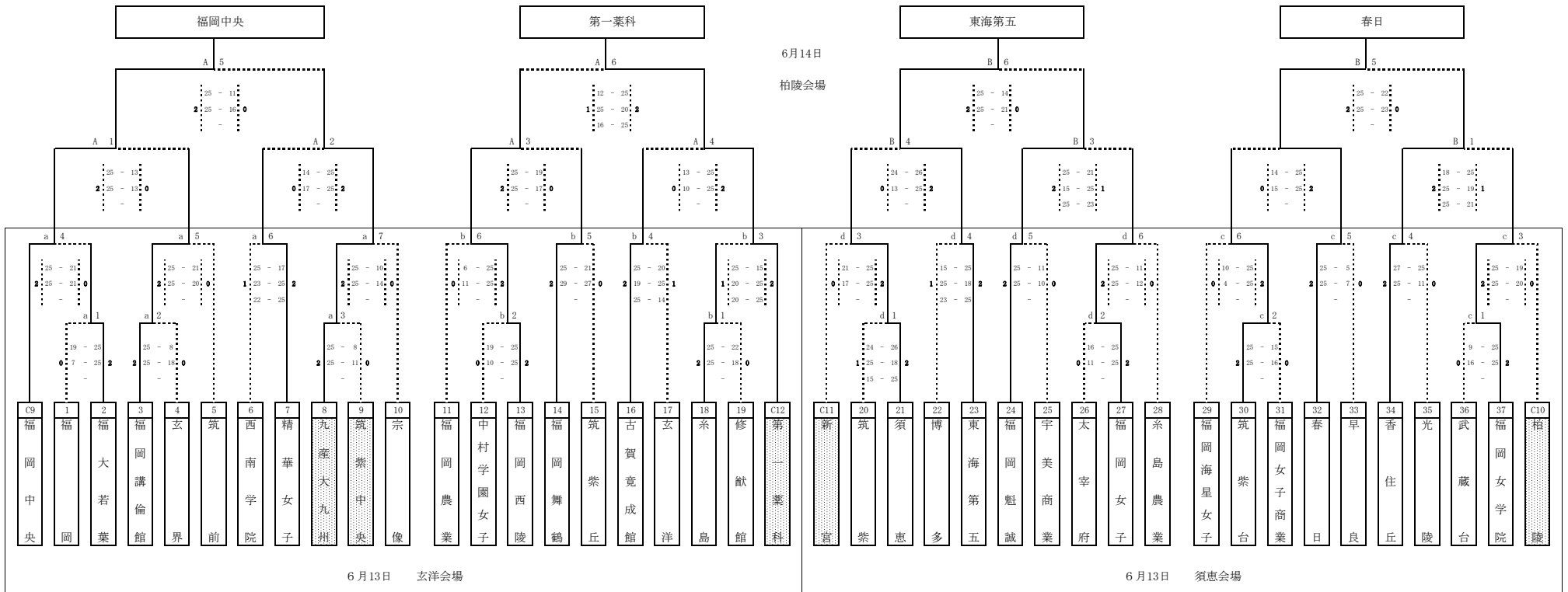

平成27年度天皇杯・皇后杯全日本バレーボール選手権大会 福岡県南部地区ラウンド

男子の部

開催期日:平成27年6月14日(日) 午前9:00集合・出欠確認 9:20分プロコール

会場:三池工業高校

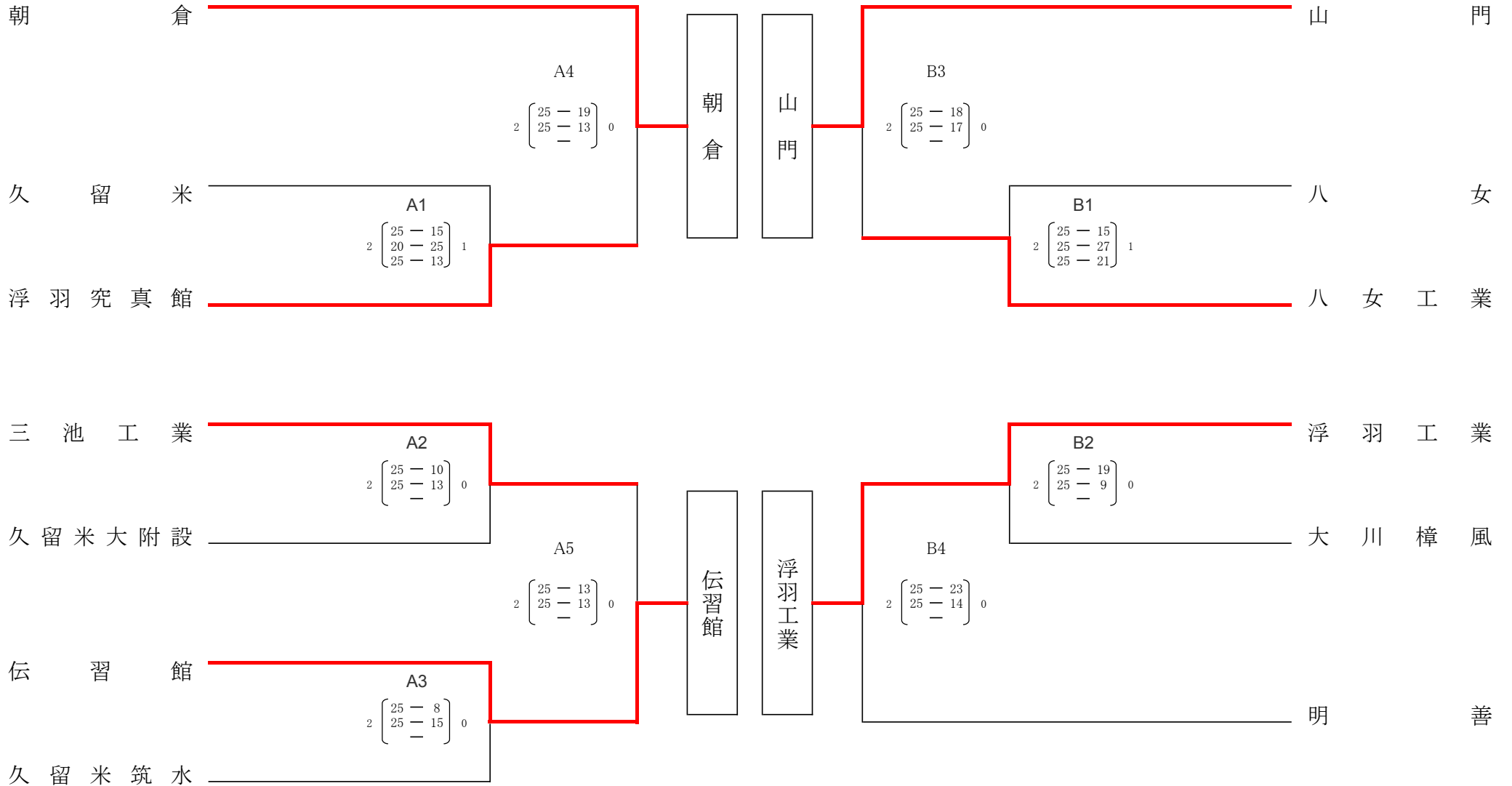

平成27年度天皇杯・皇后杯全日本バレーボール選手権大会 福岡県南部地区ラウンド

女子の部

開催期日:平成27年6月14日(日) 午前9:00集合・出欠確認 9:20分プロコール

会場: 祐誠高校(B・D) 八女高校(A・C)

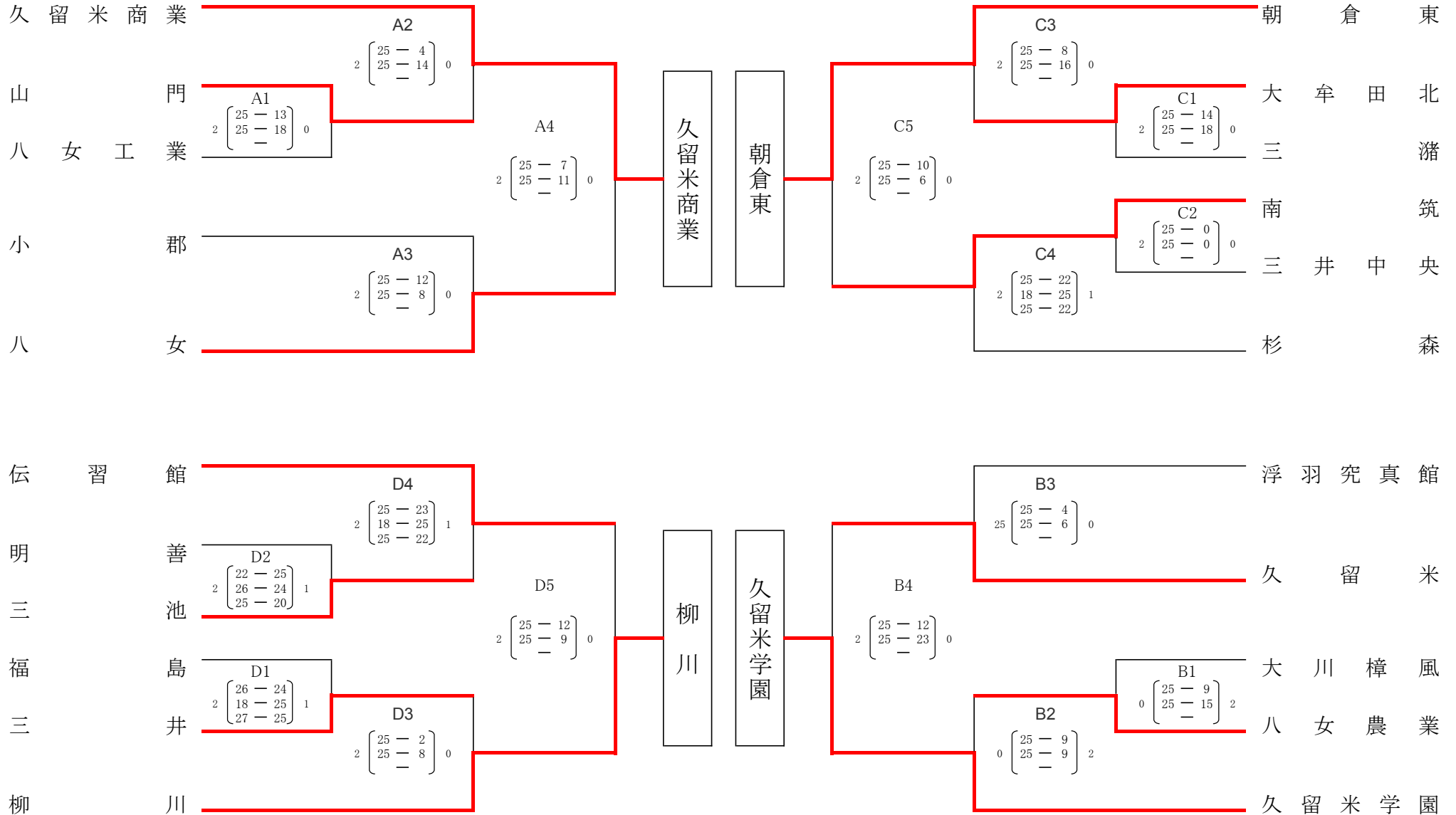

平成27年度 天皇杯・皇后杯全日本バレーボール選手権大会
福岡県ラウンド北部ブロック予選会

1. 期 日 平成 27 年 6 月 14 日 (日) 開 館 8 時 30 分
プロトコール 9 時 30 分

2. 会 場 男子 福岡県立八幡高等学校 (A・B)
女子 美萩野女子高等学校 (C・D)
敬愛高等学校 (E・F)

3. 使用球 男子：モルテン 女子：ミカサ

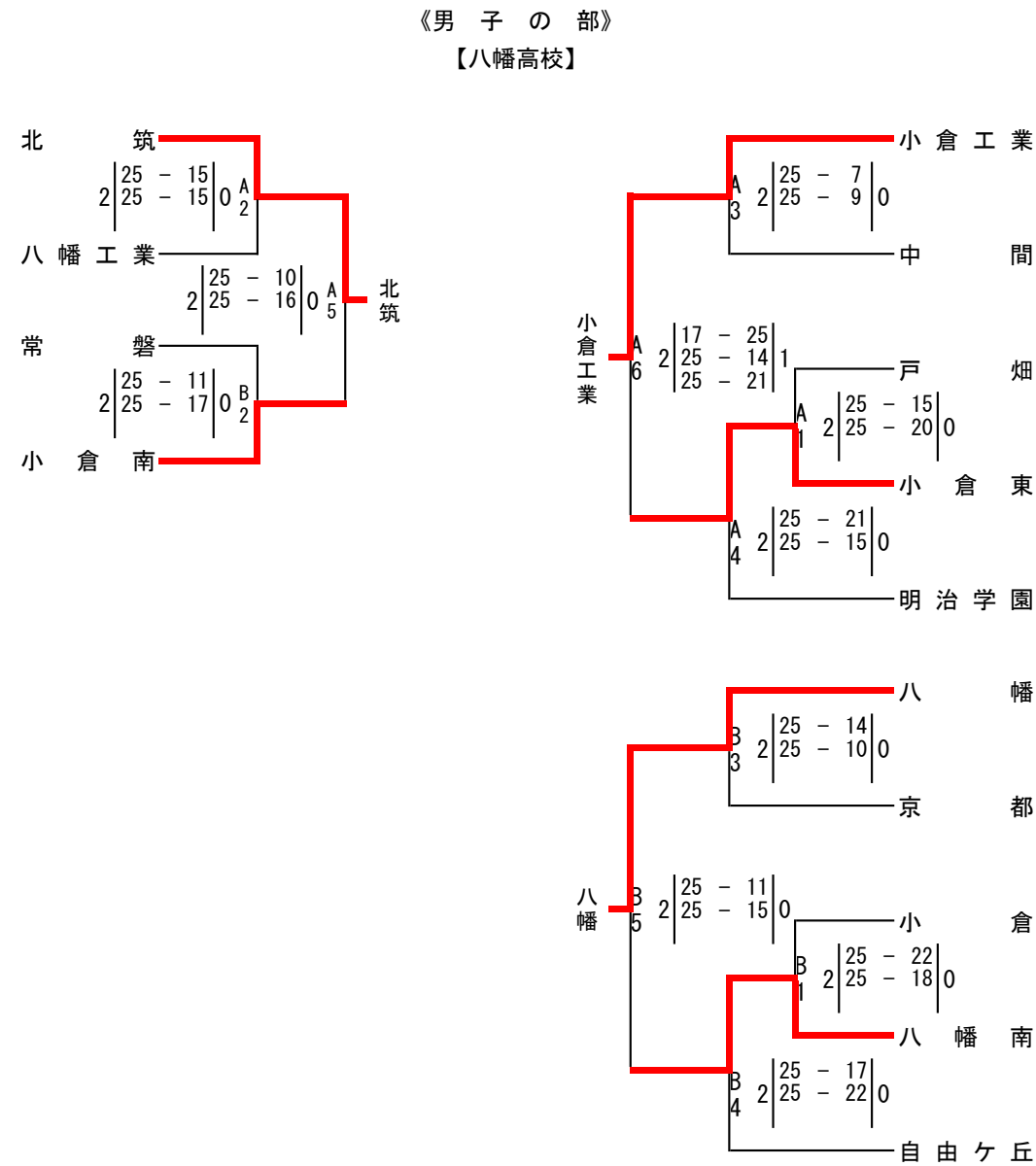

4. その他

- 1) 試合間は、全試合10分間とする。ただし、連続試合の場合は15分間とする。
- 2) 第1試合の点示・線審・IF・ASは第3試合のチームより、以後は負けチームより出してください。ただし、C・Dコートの第1試合においては第2試合のチームから出すものとする。
- 3) 各会場とも開場から試合開始までの練習は各コート8:30~8:55は第2試合のチーム、8:55~9:05は諸連絡、9:05~9:30は第1試合のチームとする。
- 4) 貴重品は各チームにて保管してください。また、上履と下履のシューズを区別して会場に迷惑をかけないようにしてください。昼食時等に出たゴミの始末は各チームにてお願いします。
- 5) 各チーム、ワイピングタオルを複数枚準備してください。
- 6) 男女各上位7チームは、平成27年7月4日(土)・5日(日)に開催される福岡県ラウンドに出場する。ただし、全国高等学校総合体育大会福岡県北部ブロック予選会におけるベスト4のチームについては推薦とする。

推薦チーム 【男子】九州国際大学付属高校・豊国学園高校・戸畑工業高校・東筑高校

【女子】北九州高校・北九州市立高校・敬愛高校・美萩野女子高校

